

男子団体

A (第1試合場)	岡 輝	京 山	芳 田	勝敗	順位
岡 輝		○ 3-1	○ 4-1	2-0	1
京 山	△ 1-3		△ 1-3	0-2	3
芳 田	△ 1-4	○ 3-1		1-1	2

B (第1試合場)	東 山	灘 崎	竜 操	桑 田	勝敗	順位
東 山		○ 5-0	△ 2-3	○ 4-1	2-1	2
灘 崎	△ 0-5		△ 0-4	△ 1-4	0-3	4
竜 操	○ 3-2	○ 4-0		○ 4-1	3-0	1
桑 田	△ 1-4	○ 4-1	△ 1-4		1-2	3

C (第2試合場)	御 南	岡山大安寺	興 除	芳 泉	勝敗	順位
御 南		○ 4-1	○ 5-0	○ 5-0	3-0	1
岡山大安寺	△ 1-4		○ 2-1	○ 2-1	2-1	2
興 除	△ 0-5	△ 1-2		○ 3-0	1-2	3
芳 泉	△ 0-5	△ 1-2	△ 0-3		0-3	4

D (第2試合場)	福 浜	上 道	瀬 戸	勝敗	順位
福 浜		○ 5-0	○ 3-2	2-0	1
上 道	△ 0-5		△ 1-4	0-2	3
瀬 戸	△2-3	○ 4-1		1-1	2

第1位	福 浜	中学校
第2位	岡 輝	中学校
第3位	竜 操	中学校
第3位	御 南	中学校

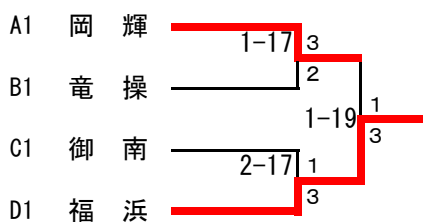

女子団体

A (第1試合場)		岡山理大附	中山	竜操	操山	勝敗	順位
	岡山理大附		○ 3-0	○ 2-0	○ 3-0	3-0	1
	中山	△ 0-3		△ 0-2	○ 3-0	1-2	3
	竜操	△ 0-2	○ 2-0		○ 3-0	2-1	2
	操山	△ 0-3	△ 0-3	△ 0-3		0-3	4

B (第2試合場)		福浜	芳田	岡山大安寺	岡輝	勝敗	順位
	福浜		○ 3-0	○ 2-1	○ 3-0	3-0	1
	芳田	△ 0-3		△ 1-2	○ 2-0	1-2	3
	岡山大安寺	△ 1-2	○ 2-1		○ 2-1	2-1	2
	岡輝	△ 0-3	△ 0-2	△ 1-2		0-3	4

第1位	岡山理大附属	中学校
第2位	竜操	中学校
第3位	岡山大安寺	中等教育学校
第3位	福浜	中学校

A1	岡山理大附	1-16	3
B2	岡山大安寺	0	0
		1-18	2
A2	竜操	2-16	2
B1	福浜	0	0

女子個人40kg級 (第1試合場)

第1位	納所 舞	(瀬戸)
第2位	鳴坂 実桜	(芳田)
第3位	佐藤ひかり	(八浜)

		廣田あゆみ	鳴坂 実桜	納所 舞	佐藤ひかり	勝敗	順位
1	廣田あゆみ (福浜)		1-1 △	1-6 △	1-12 △	0-3	4
2	鳴坂 実桜 (芳田)	一本		1-11 △	1-7 有効	2-1	2
3	納所 舞 (瀬戸)	一本	有効		1-2 一本	3-0	1
4	佐藤ひかり (八浜)	一本	△	△		1-2	3

女子個人44kg級 (第2試合場)

第1位	有松 音咲	(竜操)
第2位	吉田彩央里	(京山)
第3位	高原 新菜	(中山)
第3位	長谷井歩圭	(竜操)

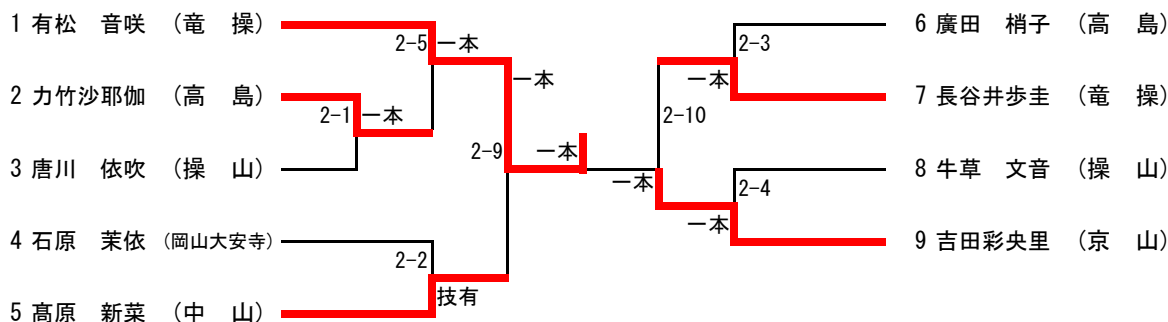

女子個人48kg級

第1位	大森 実桜	(岡山理大附)
第2位	森末 統子	(岡山大安寺)

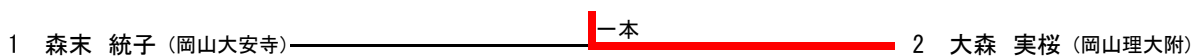

女子個人70kg級

第1位 大塚 瑠菜 (岡山理大附)

第2位 木野 真琴 (吉 備)

1 大塚 瑠菜 (岡山理大附)  2 木野 真琴 (吉 備)





女子個人70kg超級

第1位 大森 実乗 (岡山理大附)

第2位 近藤 光夏 (岡山理大附)

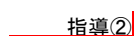
1 大森 実乗 (岡山理大附)  2 近藤 光夏 (岡山理大附)

女子個人44kg級代表決定戦

	牛草 文音 (操 山)	
	石原 茉依 (岡山大安寺)	
	唐川 依吹 (操 山)	
	廣田 梢子 (高 島)	

男子個人50kg級 (第1試合場)

第1位	橋 直希	(竜 操)
第2位	馬場 文瑠	(京 山)
第3位	永瀨 翔	(東 山)
第3位	中田 奨也	(東 山)

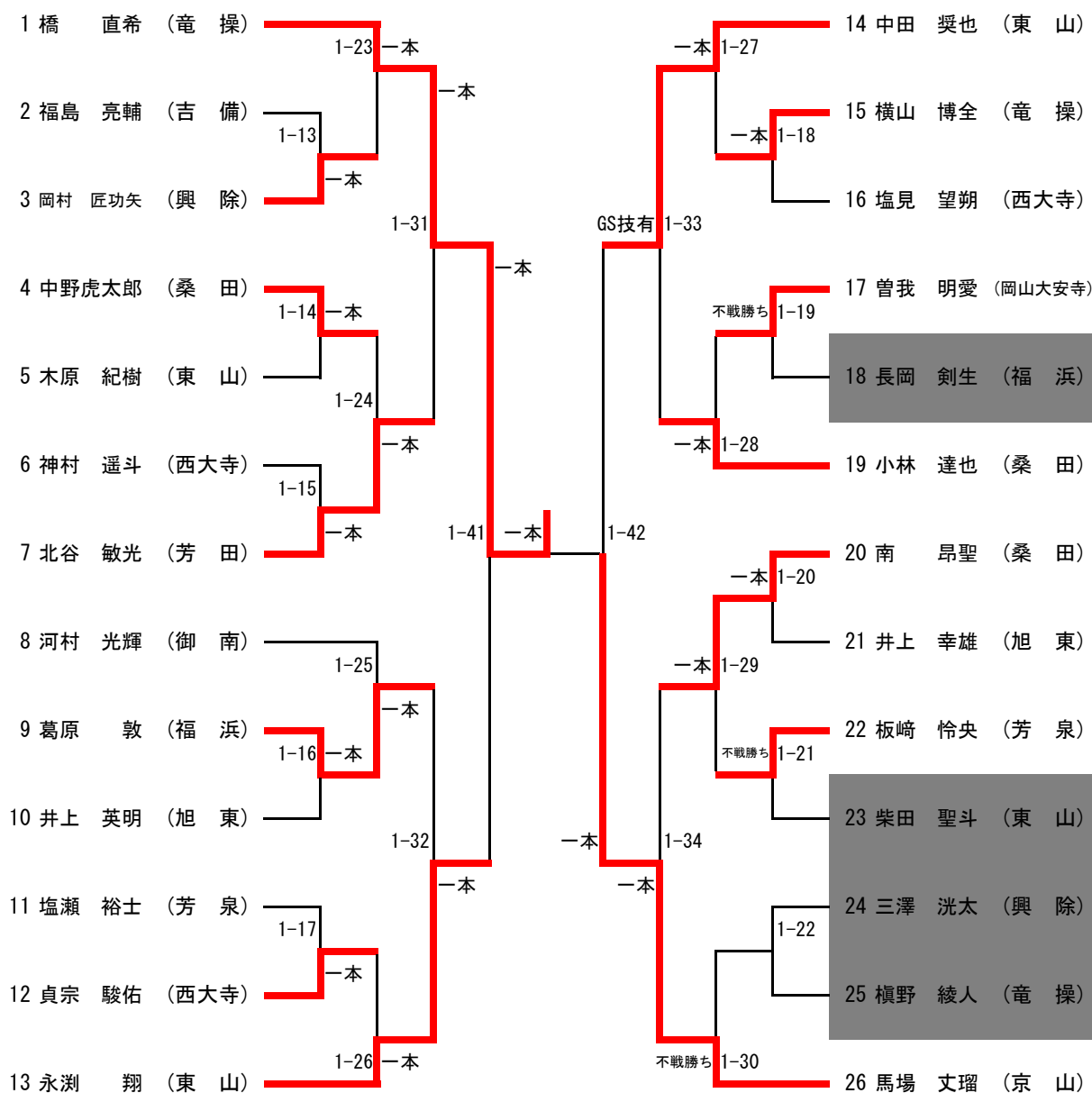

男子個人55kg級 (第2試合場)

第1位	安達陸月輝	(中山)
第2位	中殿 智彦	(山田)
第3位	柳 知法	(竜操)
第3位	柏原 啓吾	(福浜)

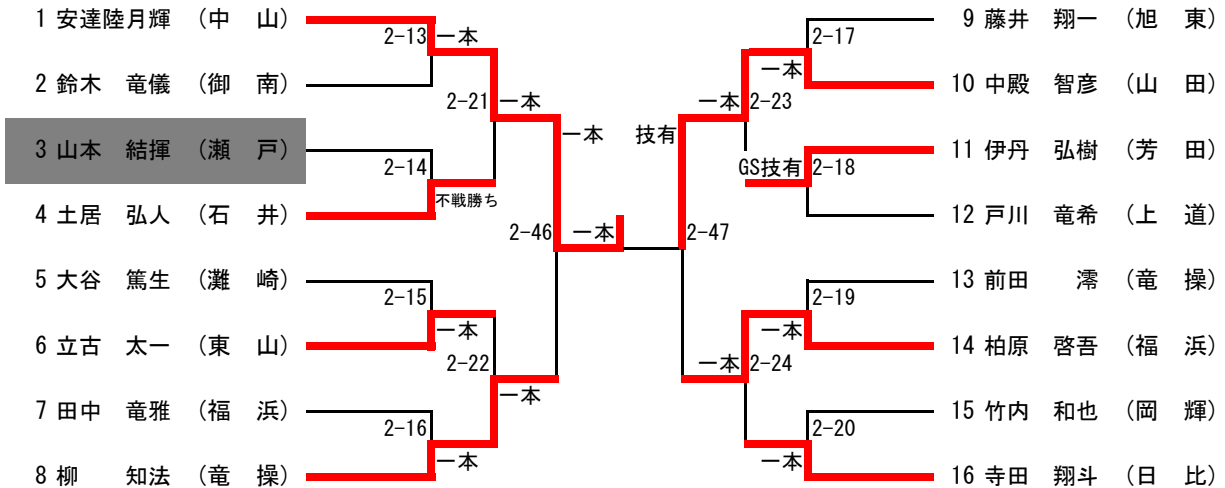

男子個人60kg級 (第2試合場)

第1位	藤原 寛著	(御南)
第2位	澤 颯馬	(瀬戸)
第3位	徳良美南海	(芳田)
第3位	中村 知揮	(上道)

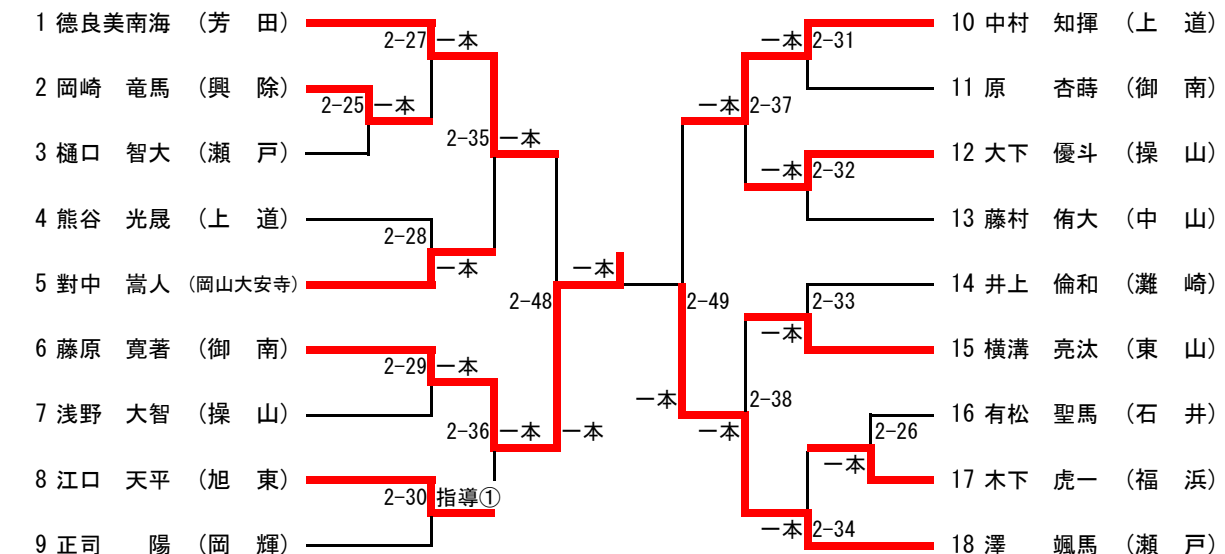

男子個人66kg級（第2試合場）

第1位 國次 英輔 (岡山大安寺)

第2位 甲元虎太郎 (京山)

第3位 田村 亮大 (芳田)

第3位 雁 刀 (瀬戸)

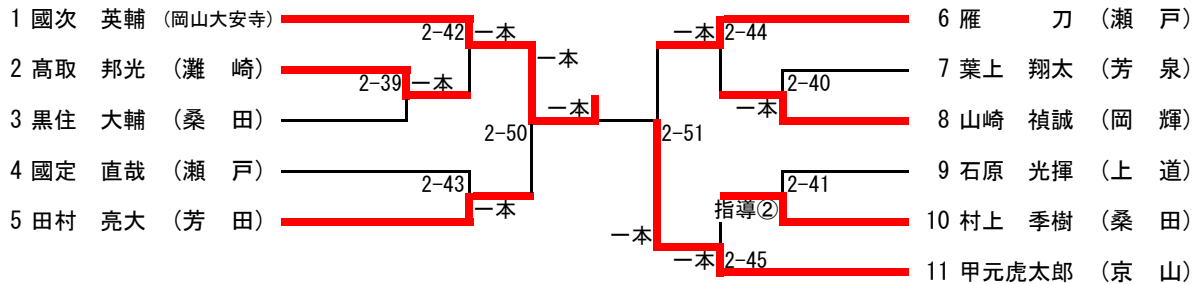

男子個人73kg級（第1試合場）

第1位 竹野新太郎 (御南)

第2位 平野 雄夢 (福浜)

第3位 山口 隆輝 (灘崎)

第3位 金居 大珠 (岡輝)

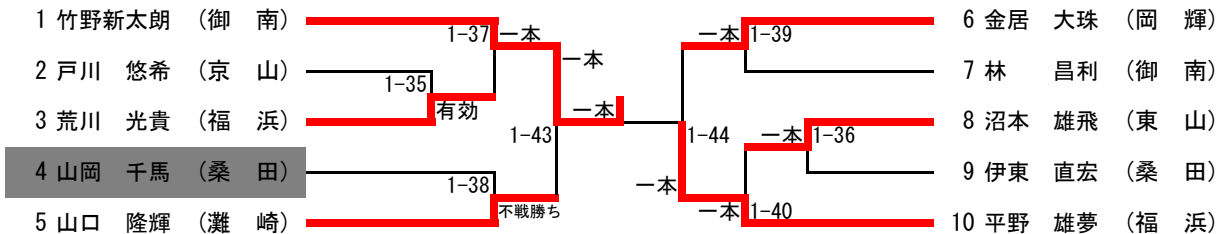

男子個人81kg級（第1試合場）

第1位 西山 京佑 (桑田)

第2位 長尾 優 (岡輝)

第3位

		西山 京佑	長尾 優	小天 勇輝	勝敗	順位
1	西山 京佑 (桑田)		1-45 一本	1-49	—	
2	長尾 優 (岡輝)	△		1-47	—	
3	小天 勇輝 (岡山大安寺)				—	

男子個人90kg級

第1位 長崎 朋晴 (瀬戸)

第2位 岡崎 真也 (灘崎)

1 岡崎 真也 (灘崎) ----- 一本 ----- 2 長崎 朋晴 (瀬戸)

男子個人90kg超級 (第1試合場)

第1位 佐栞 玲苑 (東山)

第2位 田中 健太 (竜操)

第3位 佐々木史哉 (竜操)

		佐栞 玲苑	佐々木史哉	田中 健太	勝敗	順位
1	佐栞 玲苑 (東山)		1-46 一本	1-50 一本	2-0	1
2	佐々木史哉 (竜操)	△		1-45 △	0-2	3
3	田中 健太 (竜操)	△	一本		1-1	2

男子個人50kg級代表決定戦



男子個人55kg級代表決定戦

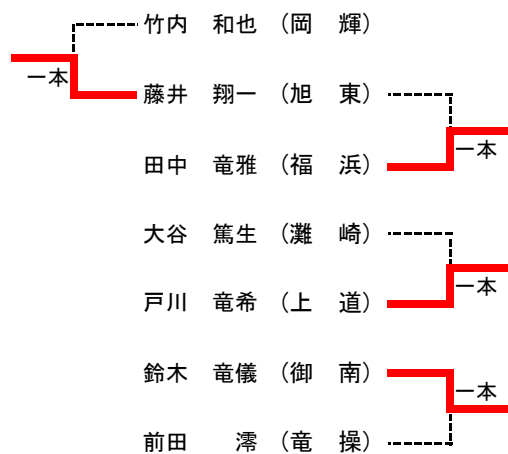

男子個人60kg級代表決定戦

